

Разделитель сред ЭЛЕМЕР-РС

Форма заказа

ЭЛЕМЕР-РС	5319	1	2	M20	M20B	T1Ф	ТУ
1	2	3	4	5	6	7	8

№	Наименование параметра	Базовое исполнение
1.	Тип разделителя сред	ЭЛЕМЕР-РС
2.	Модификация <ul style="list-style-type: none"> • 5319 • 5320 • 5321 • 5322 	смотри табл.1
3.	Материал мембраны <ul style="list-style-type: none"> • нержавеющая сталь 316L – код 1 • нержавеющая сталь 316L с фторопластовым покрытием – код 1F* 	1
4.	Материал корпуса <ul style="list-style-type: none"> • нержавеющая сталь 12X18H10T – код 2 	2
5.	Резьбовое соединение на входе среды (процесс) <ul style="list-style-type: none"> • Наружная резьба M20x1,5 – код M20 • Наружная резьба G1/2 – код G2 	M20
6.	Резьбовое соединение на выходе среды (датчик) <ul style="list-style-type: none"> • Внутренняя резьба M20x1,5 – код M20B 	M20B
7.	Комплекты монтажных частей для присоединения к процессу <ul style="list-style-type: none"> • T1M – медное уплотнительное кольцо (до 60 МПа) • T1Ф – фторопластовое уплотнительное кольцо (до 16 МПа) 	T1Ф
8.	Обозначение технических условий	ТУ

Примечание:

*Возможность изготовления с кодом 1F- только после согласования.

Таблица 1. Технические характеристики ЭЛЕМЕР-РС-5319, ЭЛЕМЕР-РС-5320, ЭЛЕМЕР-РС-5321, ЭЛЕМЕР-РС-5322

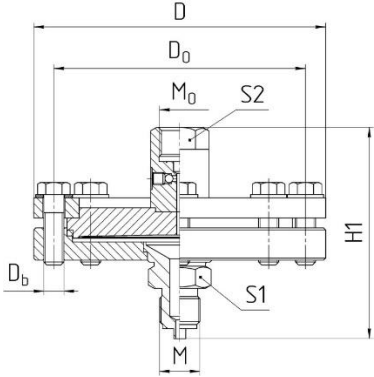
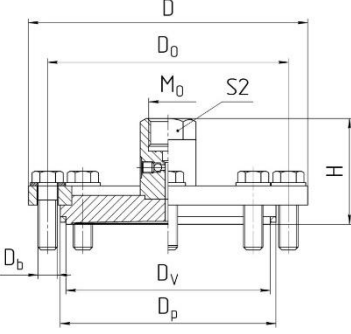
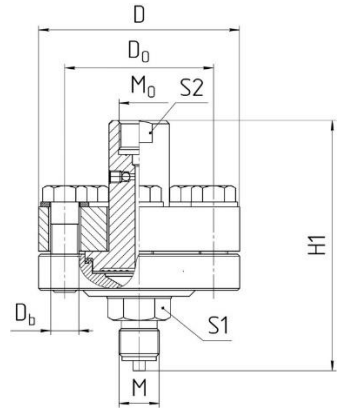
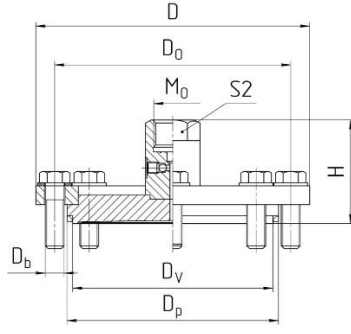
№	Параметры	ЭЛЕМЕР-РС-5319	ЭЛЕМЕР-РС-5320	ЭЛЕМЕР-РС-5321	ЭЛЕМЕР-РС-5322
1.	Внешний вид				
2.	Техническое описание	Разделитель сред разборный. Резьбовое подключение к процессу	Разделитель сред разборный. Фланцевое подключение к процессу	Разделитель сред разборный. Резьбовое подключение к процессу	Разделитель сред разборный. Фланцевое подключение к процессу
3.	Номинальное давление, PN, МПа (кгс/см ²)	6 МПа (60 кгс/см ²)		60 МПа (600 кгс/см ²)	
4.	Диапазон рабочих давлений, МПа (кгс/см ²)	-0,1...6 МПа (-1...60 кгс/см ²)		0...60 МПа (0...600 кгс/см ²)	
5.	Минимальный верхний предел измерений, кПа (кгс/см ²)	60 кПа (0,6 кгс/см ²)		1 МПа (10 кгс/см ²)	
6.	Диапазон рабочих температур, °С	-40...+200			
7.	Внутренний объем, см ³	7,3	7,3	2,3	2,3
8.	Максимальный вытесняемый объем, см ³	6,3	6,3	0,25	0,25
9.	Материал мембраны	1. Нержавеющая сталь 316L 2. нержавеющая сталь 316L с фторопластовым покрытием			
10.	Материал корпуса	нержавеющая сталь 12Х18Н10Т			

№	Параметры	ЭЛЕМЕР-РС-5319	ЭЛЕМЕР-РС-5320	ЭЛЕМЕР-РС-5321	ЭЛЕМЕР-РС-5322
11.	Материал фланца	нержавеющая сталь 12Х18Н10Т			
12.	Материал уплотнительного кольца	фторопласт Ф-4			
13.	Комплекты монтажных частей для присоединения к процессу	T1M – медное уплотнительное кольцо T1Ф – фторопластовое уплотнительное кольцо	-	T1M – медное уплотнительное кольцо T1Ф – фторопластовое уплотнительное кольцо	-
14.	Присоединение (М/М0)	Вход (процесс)	Наружная резьба М20х1,5, G1/2	фланец	Наружная резьба М20х1,5, G1/2
		Выход (прибор)	Внутренняя резьба М20х1,5		

Таблица 2. Габаритные и присоединительные размеры ЭЛЕМЕР-РС-5319, ЭЛЕМЕР-РС-5320, ЭЛЕМЕР-РС-5321, ЭЛЕМЕР-РС-5322

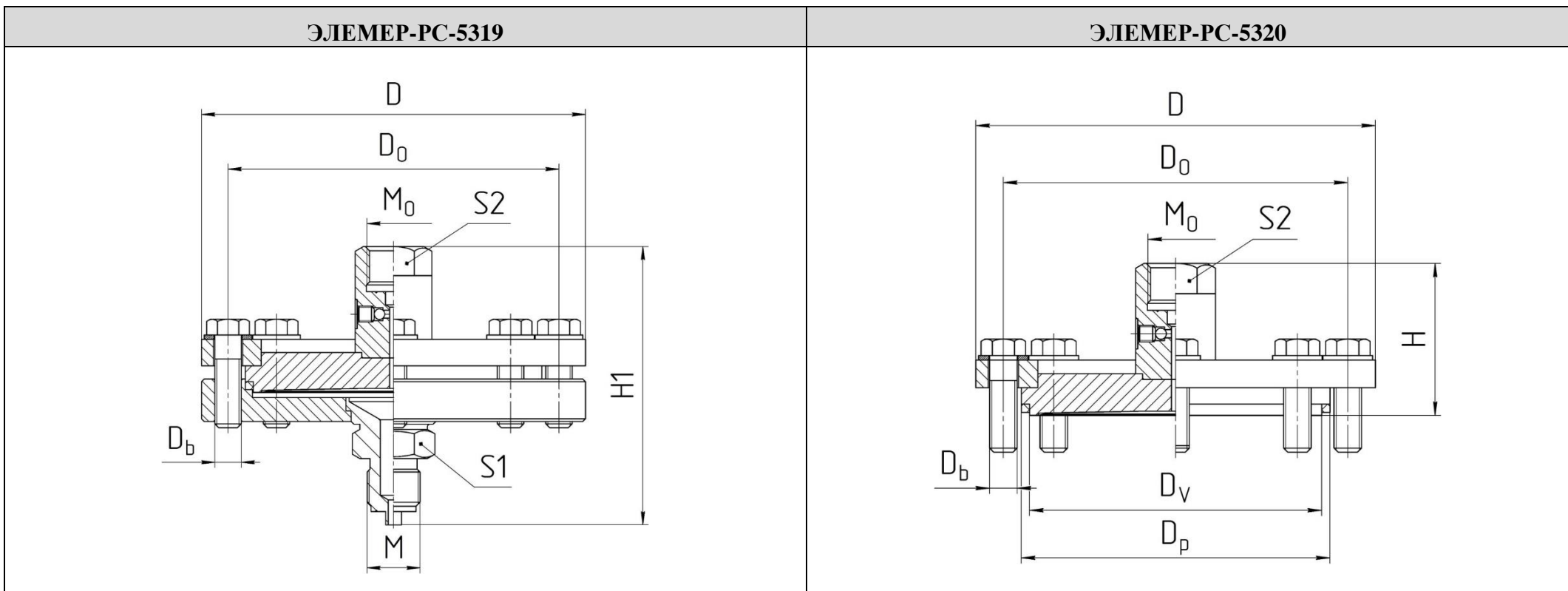

ЭЛЕМЕР-РС-5321

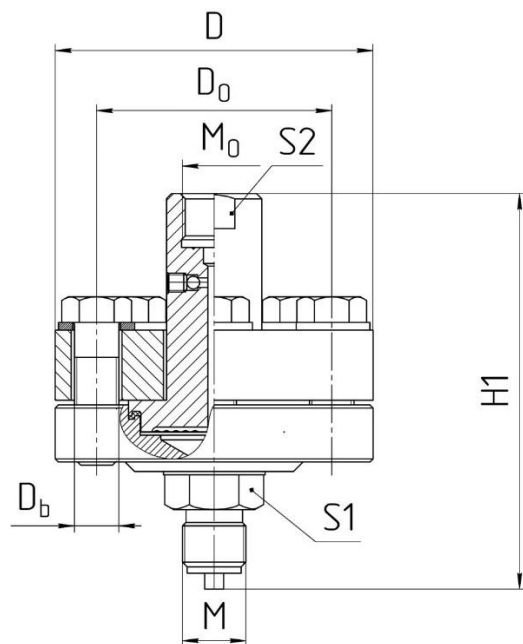

ЭЛЕМЕР-РС-5322

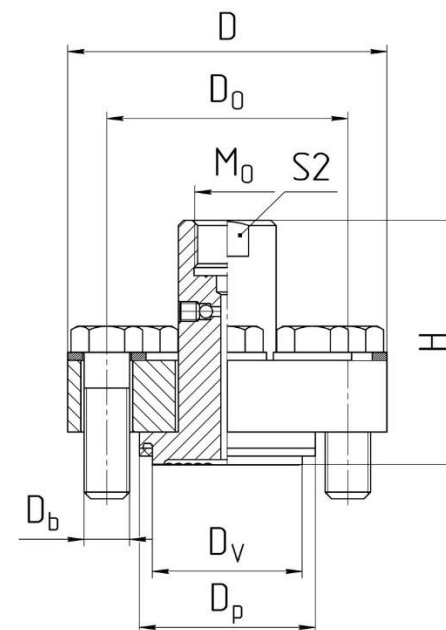

№	Параметры	ЭЛЕМЕР-РС-5319	ЭЛЕМЕР-РС-5320	ЭЛЕМЕР-РС-5321	ЭЛЕМЕР-РС-5322
1.	Диаметр фланца D, мм	Ø145	Ø145	Ø98	Ø98
2.	Расстояние между центрами отверстий D0, мм	Ø125	Ø125	Ø74	Ø74
3.	Посадочный диаметр Dp, мм	-	Ø112	-	Ø36
4.	Внутренний диаметр Dv, мм	-	Ø106,7	-	Ø54
5.	Диаметр Db, мм/ количество болтов, шт.	M10x1,5 / 8	M10x1,5 / 8	M14x1,5 / 8	M14x1,5 / 8
6.	Высота H	-	60	-	80
7.	Высота H1	110	-	130	-
8.	Размер под ключ S1/S2	27			
9.	Масса, кг	3,6	2,1	2,7	1,8

